

MANUEL DE L'UTILISATEUR

دليل الاستعمال

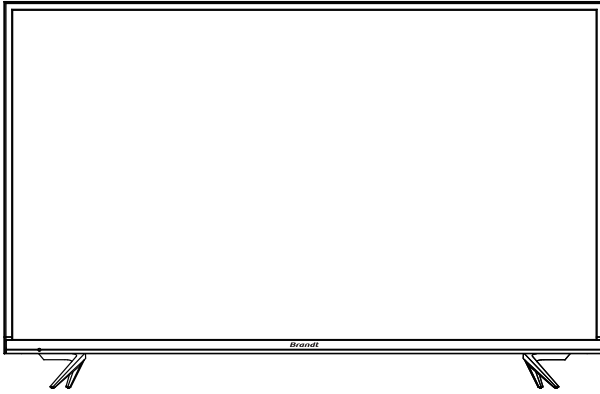

Prière de lire ce manuel avant toute utilisation.
Gardez-le en cas de besoin

الرجاء قراءة هذا الدليل قبل الاستعمال.
احتفظوا بها فقد تحتاجون إليه مستقبلا.

Avis Important

Les paragraphes commençant par le symbole  indiquent des instructions, des conseils ou des conditions importantes pour les réglages suivants.

 **Pour votre propre sécurité et pour le bon fonctionnement de votre téléviseur, veuillez lire les consignes de sécurité avant d'effectuer toute installation.**

Le fonctionnement et les performances des appareils périphériques d'autres fabricants ne sont pas garantis. Nous déclinons toute responsabilité ou tout dommage pouvant résulter du fonctionnement et/ou des performances de l'utilisation d'appareils périphériques de tous autres fabricants.

L'enregistrement et la lecture de contenu sur cet appareil ou tout autre appareil peuvent nécessiter l'autorisation du propriétaire du droit d'auteur ou d'autres droits sur ce contenu. Il est de votre responsabilité de vous assurer que votre utilisation de cet appareil ou de tout autre appareil est conforme à la législation sur les droits d'auteur en vigueur dans votre pays. Veuillez-vous référer à cette législation pour plus d'informations sur les lois et réglementations concernées ou contactez le propriétaire des droits du contenu que vous souhaitez enregistrer ou lire.

L'index/Glossaire explique certains termes utilisés dans ce manuel et dans le menu du Téléviseur.

Veillez lire ces instructions
Suivez toutes les instructions
Tenez compte de tous les avertissements
Conservez ces instructions
Tous droits réservés.



Consignes de sécurité

Pour garantir une utilisation en toute sécurité et correcte de ce produit, il faut toujours respecter les précautions suivantes afin d'éviter les situations dangereuses et de causer des dommages à votre appareil :

	MISE EN GARDE RISQUE DE CHOC ELECTRIQUE NE PAS OUVRIR	
MISE EN GARDE:	POUR RÉDUIRE LE RISQUE DE CHOC ÉLECTRIQUE, NE PAS ENLEVER (OU ARRÉRIÈRE). AUCUNE PIÈCE RÉPARABLE PAR L'UTILISATEUR À L'INTÉRIEUR. RÉFÉREZ L'ERVICING À UN PERSONNEL DE SERVICE QUALIFIÉ.	



Le symbole de l'éclair avec une flèche dans un triangle équilatéral avertit l'utilisateur de la présence d'une «tension dangereuse» non isolée à l'intérieur du boîtier du produit, dont l'ampleur peut être suffisante pour constituer un risque de choc électrique.



Le point d'exclamation dans un triangle équilatéral alerte l'utilisateur de la présence d'instructions importantes d'utilisation et de maintenance dans la documentation fournie avec l'appareil.

 Tension alternative: Ce symbole indique que la tension nominale marquée du symbole est la tension alternative.



Produit de classe II: Ce symbole indique qu'il n'a pas besoin d'une connexion de sécurité de mise à la terre. (uniquement pour le modèle 55")



Produit de classe I: Ce symbole indique que l'appareil nécessite un raccordement sécurisé mise à terre. (uniquement pour le modèle 65")

L'utilisation prévue et les conditions ambiantes pour ce téléviseur

Ce téléviseur est conçu pour le rendu de signaux vidéo et audio, posé sur une table ou accroché au mur, dans un environnement domestique ou un bureau. Il ne doit pas être utilisé dans des pièces à forte concentration d'humidité ou de poussière. La garantie n'est valable que si le téléviseur est utilisé conformément aux instructions du fabricant.



AVERTISSEMENT

Une concentration élevée d'humidité et de poussière peut entraîner des fuites de courant dans l'appareil. Pour réduire le risque d'incendie ou de choc électrique :

- **N'exposez pas cet appareil à la pluie, à l'humidité, aux gouttes ou aux éclaboussures d'eau, et ne placez pas d'objets contenant de liquides, tels que des vases, des tasses, etc. sur ou au-dessus de l'appareil.**
- **Ne touchez pas le téléviseur avec des mains mouillées.**
- **Ne pas exposer à la climatisation directe et toujours garder les bougies ou autres flammes nues loin du téléviseur.**

Si le téléviseur est déplacé d'un environnement froid à un environnement chaud, il faut le laisser éteint pendant au moins une heure pour éviter la condensation. S'il est utilisé à l'extérieur, rassurez-vous qu'il est protégé de l'humidité. Si vous remarquez quoi que ce soit d'inhabituel, débranchez immédiatement la fiche d'alimentation.

En cas d'incendie, utilisez de préférence un extincteur à gaz ou à poudre CO₂. Si ces extincteurs ne sont pas accessibles, essayez d'isoler l'alimentation électrique avant d'utiliser un extincteur à eau.

AVERTISSEMENT

Ne jamais placer un téléviseur sur un support instable. Un téléviseur peut tomber et causer des blessures graves, voire la mort. De nombreuses blessures, surtout chez les enfants, peuvent être évitées en prenant des précautions simples telles que :

- Utilisation d'armoires ou de supports recommandés par le fabricant du téléviseur.
- Utiliser uniquement des meubles qui peuvent supporter le téléviseur en toute sécurité.
- S'assurer que le téléviseur ne traverse pas les bords du meuble de support.
- Ne pas placer le téléviseur sur un meuble élevé (par exemple, des armoires ou des bibliothèques) sans ancrer les meubles et le téléviseur sur un support approprié.
- Ne pas placer le téléviseur sur du tissu ou d'autres matériaux qui peuvent se trouver entre le téléviseur et les meubles de support.
- Éduquer les enfants sur les dangers de grimper sur des meubles pour atteindre le téléviseur ou ses commandes.

Si votre téléviseur actuel est à conserver et déplacer, les mêmes considérations évoquées ci-dessus doivent être appliquées.

■ Déplacement/Transportation

Avant de déplacer ce téléviseur, débranchez tous les câbles et déplacez le uniquement en position verticale. Saisissez l'appareil sur les bords supérieur et inférieur du cadre.

- N'appuyez pas sur le panneau avant du téléviseur et n'exercez pas de pression sur le panneau avant. Deux ou plusieurs personnes peuvent être requis pour porter des téléviseurs plus grands.

Si vous devez poser brièvement le téléviseur, placez l'appareil avec toute sa surface avant à plat sur un matériau souple. L'écran est en verre et peut se briser s'il n'est pas manipulé correctement. Portez toujours des gants en caoutchouc pour transporter l'appareil. Si l'écran est endommagé, des cristaux liquides peuvent s'échapper. En cas de contact avec la peau, rincez immédiatement avec beaucoup d'eau.

■ Alimentation

Des tensions incorrectes peuvent endommager le téléviseur. Il faut brancher cet appareil uniquement à une alimentation électrique dont la tension et la fréquence sont correctes, comme indiqué sur la plaque signalétique, en utilisant le câble d'alimentation fourni. La fiche d'alimentation doit être facilement accessible afin de pouvoir débrancher l'appareil à tout moment. L'appareil est sous tension, même en mode veille, tant qu'il est raccordé à une prise de courant. Il est recommandé de placer cet appareil sur un circuit dédié.

- Ne surchargez pas les prises de courant en connectant plusieurs appareils à la même prise. Des prises murales, rallonges électriques, etc. surchargées sont dangereuses et peuvent provoquer des chocs électriques et des incendies.

Après avoir éteint l'appareil, ne le remettez pas en marche dans les 5 secondes qui suivent. Des changements fréquents d'alimentation électrique sur une courte période peuvent causer des anomalies au niveau du téléviseur.

■ Fiche et câble d'alimentation

- Ne touchez pas la fiche d'alimentation avec des mains mouillées.
- Ne placez pas d'objets lourds sur le câble d'alimentation. Acheminez le câble de manière à ce qu'il ne soit pas plié ou posé sur des arêtes vives, qu'on ne marche pas dessus ou qu'il ne soit pas exposé à des produits chimiques. Un câble d'alimentation dont l'isolation est endommagée peut provoquer un choc électrique et un incendie.
- Tirez sur la fiche d'alimentation et non le câble lors de la déconnexion. Le câble peut être endommagé et provoquer un court-circuit s'il est tiré.
- Ne placez pas le câble d'alimentation près d'un objet à haute température.
- Ne déplacez pas le téléviseur lorsque le câble d'alimentation est branché dans une prise.
- N'utilisez pas un câble d'alimentation endommagé ou lâche, ni une prise de courant endommagée.
- N'utilisez pas d'autres cordons d'alimentation que celui fourni avec cet appareil.

■ Installation

Vérifiez que l'emplacement est adapté pour supporter le poids du téléviseur. Placez le téléviseur sur une base plane, solide et horizontale. Veillez à ce que l'appareil ne pende pas par-dessus le bord du socle lorsqu'il est placé dans ou sur un meuble. Si l'appareil est placé sur un chariot, faites preuve de prudence lors de son déplacement pour éviter qu'il ne se renverse pas.

- Placez l'appareil dans une position horizontale verticale normale. Il ne doit jamais être utilisé verticalement, à plat ou suspendu au plafond.
- Placez l'appareil dans un endroit où il n'est pas exposé à la lumière directe du soleil ou à d'autres sources de chaleur.

Lorsque vous installez le téléviseur sur un mur, suivez les instructions fournies avec le support mural, rassurez-vous de ne pas installer le téléviseur en accrochant les câbles d'alimentation et de signal à l'arrière du téléviseur.

Consignes de sécurité importantes

■ Ventilation et températures élevées

Installez votre téléviseur uniquement dans un endroit bien ventilé et veillez à ce qu'il y ait au moins 10 cm d'espacement sur les côtés et 20 cm au-dessus de l'appareil pour la circulation de l'air. Une chaleur excessive et l'obstruction de la ventilation pourraient entraîner un incendie ou une défaillance prématurée de certains composants électriques.

- Ne pas obstruer les ouvertures de ventilation avec des journaux, des nappes, des rideaux, etc.
- Ne pas faire sécher les vêtements etc. sur le dessus de l'appareil.
- Veillez à ne pas toucher les ouvertures de ventilation car elles peuvent devenir chaudes.
- N'insérez pas d'objets étrangers dans le téléviseur à travers les orifices de ventilation

■ Le support

- N'utilisez pas un autre support que celui fourni avec cet appareil.
- Ne pas modifier ou utiliser le support s'il est déformé ou endommagé physiquement.
- Lors de l'installation, rassurez-vous que toutes les vis sont bien serrées.
- Veillez à ce que le téléviseur ne subisse aucun choc lors de la fixation du support.
- Veiller à ce que les enfants ne montent pas sur le support
- Le support doit être fixé ou retiré par au moins deux personnes.

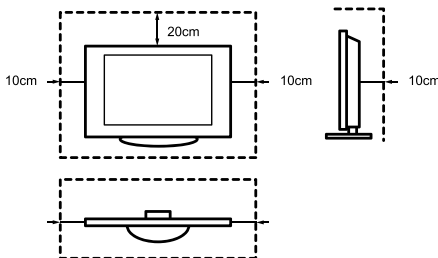

Empêchez les petits objets de pénétrer à l'intérieur de l'appareil par les fentes d'aération.

De tels objets peuvent provoquer des court-circuits, ce qui peut provoquer un incendie. Si quelque chose devait pénétrer à l'intérieur de l'appareil, débranchez immédiatement la fiche d'alimentation de l'appareil et contactez le service d'assistance.

■ L'écran

Malgré le soin apporté à la fabrication de cet écran, il ne peut être garanti à 100% qu'aucun défaut de sous-pixel ne se produira pour des raisons techniques. Ceux-ci ne peuvent pas être considérés comme un défaut de l'appareil au sens de la garantie.

Ils n'affecteront pas les performances et la fiabilité du téléviseur.

Pour éviter « d'image rémanente », évitez d'afficher des images fixes pendant de longues périodes, il est possible qu'une copie de l'image reste sur l'écran. Si le format d'image est réglé sur 4:3 pendant une longue période, d'image rémanente peut se produire sur les zones noires. Le défaut d'image rémanente n'est pas couvert par la garantie.

- Ne pas appliquer de pression ou d'impact considérable sur l'écran d'affichage.

Évitez de toucher l'écran ou de le toucher pendant une longue période. Cela pourrait produire des effets de distorsion temporaires sur l'écran.

■ Ondes radioélectriques

- N'utilisez pas le téléviseur dans des établissements médicaux ou dans des endroits où il y a du matériel médical. Les ondes radioélectriques peuvent interférer avec l'équipement médical et provoquer des dysfonctionnements.
- N'utilisez pas le téléviseur à proximité d'un équipement de commande automatique tel que des portes automatiques ou des alarmes incendie. Les ondes radioélectriques peuvent interférer avec les équipements de commande automatique et provoquer des dysfonctionnements.

Si vous avez un stimulateur cardiaque,

gardez une distance d'au moins 22 cm du téléviseur. Les ondes radioélectriques peuvent interférer avec le fonctionnement d'un stimulateur cardiaque.

■ Réseau local sans fil intégré

- Ne vous connectez pas à des réseaux sans fil pour lesquels vous n'avez pas les droits d'utilisation.

Les données transmises et reçues par ondes radioélectriques peuvent être interceptées et surveillées.

Le réseau local sans fil intégré utilise les bandes de fréquence de 2,4 GHz et de 5 GHz. Pour éviter les dysfonctionnements ou la lenteur de réponse à raison des interférences des ondes radioélectriques, éloignez le téléviseur des appareils tels que les micro-ondes, les téléphones portables et d'autres appareils qui utilisent des signaux de 2,4 GHz et de 5 GHz.

■ Avertissement sur les dégagements gazeux

Les nouveaux meubles, tapis, peintures, matériaux de construction et produits électroniques peuvent libérer des produits et des produits chimiques dans l'air par évaporation. Après avoir installé votre téléviseur et l'avoir mis sous tension pour la première fois, vous remarquerez peut-être une légère odeur au bout de quelques heures. C'est parce que certains composants de la télévision s'échauffent pour la première fois. Les matériaux que nous utilisons sont entièrement conformes aux exigences et réglementations environnementales. Votre téléviseur fonctionne très bien et les émanations de gaz finissent par diminuer.

■ Surveillance

- Ne laissez pas les enfants jouer sans surveillance à proximité du téléviseur. Il peut être renversé, poussé ou tiré de son support et blesser quelqu'un.
- Ne laissez pas fonctionner un téléviseur allumé sans surveillance.

■ Volume

La musique et les bruits forts peuvent entraîner des dommages irréversibles aux oreilles. Évitez les volumes sonores extrêmes, surtout sur de longues périodes et lorsque vous utilisez un casque d'écoute.

Si vous entendez un bruit de tambour dans vos oreilles, baissez le volume ou cessez temporairement d'utiliser le casque.

■ Orage

En cas d'orage, retirez la fiche d'alimentation et tous les câbles d'antenne connectés du téléviseur. Les surtensions provoquées par la foudre peuvent endommager le téléviseur par l'intermédiaire du système d'antenne, ainsi que la prise murale.

■ Absence prolongée

Tant que la fiche d'alimentation est connectée à une prise de courant en direct, le téléviseur consomme de l'énergie même étant en mode veille. La fiche d'alimentation et tous les câbles d'antenne connectés au téléviseur doivent être débranchés pendant de longues périodes d'absence.

■ Nettoyage et entretien

MISE EN GARDE :

Débranchez le cordon d'alimentation avant de nettoyer le téléviseur

Nettoyer le téléviseur, l'écran et la télécommande avec un chiffon doux, humide, propre et de couleur naturelle uniquement. N'utilisez pas de produits chimiques.

- Ne pas soumettre les surfaces à un insectifuge, un solvant, un diluant ou toute autre substance volatile. Cela pourrait dégrader la qualité de la surface
- Ne pas vaporiser d'eau ou d'autres liquides directement sur le téléviseur. un liquide à l'intérieur du téléviseur pourrait entraîner une défaillance du produit
- La surface du panneau d'affichage est traitée et peut être facilement endommagée. Faites attention à ne pas l'égratigner avec vos ongles ou d'autres objets durs.
- Essuyez également la fiche avec un chiffon sec à intervalles réguliers.

■ Entretien/Dépannage

Ne jamais retirer le couvercle/l'arrière du téléviseur : il n'y a aucune pièce à dépanner par l'utilisateur à l'intérieur
Confiez tout dépannage à un personnel qualifié

■ Emballage

Gardez les matériaux anti-humidité et les sacs en plastique hors de la portée des enfants.

Les sacs en plastique peuvent causer une suffocation et le matériau anti-humidité est nocif s'il est avalé. En cas d'ingestion accidentelle, obliger le patient à vomir et à se rendre à l'hôpital le plus proche.

■ Modification

N'essayez pas de modifier ce produit de quelque façon que ce soit.

Toute modification non autorisée pourrait annuler la garantie de cet appareil, causer des chocs électriques et des incendies.

■ Piles de la télécommande

- Une installation incorrecte peut causer une fuite de la batterie, de la corrosion et une explosion.
- Remplacez seulement avec le même type ou un type similaire.
- Ne mélangez pas des piles neuves et des piles usées.
- Ne pas mélanger différents types de piles.
- N'utilisez pas de piles rechargeables.
- Ne pas brûler ou percer les piles.
- Veillez à vous débarrasser des piles par une méthode appropriée.
- N'exposez pas les piles à une chaleur d'alimentation excessive comme le soleil, le feu ou toute autre source similaire.

■ Mise à la terre de l'antenne extérieure

Si une antenne extérieure est utilisée, rassurez-vous que le système d'antenne est protégé contre les surtensions et les charges statiques accumulées.

■ Mise en rebut

Reportez-vous à la section de recyclage de ce manuel.

Allumer le téléviseur pour la première fois

1. Branchez le câble d'alimentation à la prise secteur après avoir terminé toutes les connexions.
2. La première fois que vous allumez le téléviseur, le guide d'installation s'affiche directement.
3. Appuyez sur les boutons [^ / v / < / >] pour naviguer dans le menu et modifier les réglages. Appuyez sur le bouton [OK] pour confirmer.

Langue	Sélectionnez la langue du menu.
Mode du téléviseur	Sélectionnez « Mode Domicile » ou « Mode Magasin ».
Wi-Fi Réseau	Si votre téléviseur ne détecte pas automatiquement une connexion Ethernet, utilisez un réseau sans fil, sélectionnez votre réseau dans la liste qui s'affiche. Vous pouvez également ajouter un réseau masqué. Lorsque vous avez terminé, passez à l'écran suivant.
Pays	Sélectionnez le pays où vous utiliserez le téléviseur.
Fuseau Horaire	Sélectionnez le fuseau horaire local en fonction de votre région.
Contrat de licence de l'utilisateur final	L'utilisation de cet appareil est soumise à l'Accord de licence de l'utilisateur final. Si vous n'acceptez pas l'Accord de licence de l'utilisateur final, toutes les fonctions intelligentes de cet appareil seront désactivées. Vous pouvez, à tout moment, choisir d'activer/désactiver chaque type de fonction intelligente séparément. Un clic sur la case de chaque type de fonction intelligente signifie que vous donnez votre consentement à l'avis de confidentialité/aux conditions correspondantes.
Améliorer la visualisation	La fonction de visualisation améliorée peut régler automatiquement le mode image et le mode son de manière à ce qu'ils correspondent au contenu actuel affiché sur cet appareil au cas où il serait reconnu par le service de reconnaissance automatique de contenu. (Cette fonction n'est disponible que dans certains modèles/pays.)
Écran de configuration du compte VIDAA	Associer votre téléviseur à votre compte VIDAA.

**Les illustrations des produits sont données uniquement à titre indicatif.
L'aspect du produit peut-être sujet à modification.**

Les fonctions du logiciel peuvent varier avec la mise à niveau du système.

Table des matières

Liste des accessoires	1
Installation du pied ou du support mural.....	2
Face avant du téléviseur	4
Face arrière du téléviseur.....	5
Connexions.....	7
Télécommande.....	10
Allumer le téléviseur pour la première fois	12
Spécifications	13
Autres informations.....	14

Liste des accessoires

Les accessoires suivants sont inclus avec votre téléviseur :

Manuel de l'utilisateur × 1	Carte de garantie × 1	Pied du téléviseur × 2
Vis × 4	Télécommande × 1	Piles AAA × 2
Prise RCA vers câble AV × 1		

REMARQUE

- Les accessoires peuvent être différents de la liste ci-dessus en raison de différents modèles, pays / régions, veuillez vous référer au sac d'accessoires réel fourni.

► Installation du pied

⚠ ATTENTION

- Certifiez-vous que vous débranchez le câble d'alimentation électrique avant d'installer le pied ou les supports de fixation murale.
- L'écran est très fragile et doit être protégé à tout moment lors de l'installation du support. Assurez-vous qu'aucun objet dur ou pointu, ou quelque autre objet qui pourrait égratigner ou endommager l'écran, n'entre en contact avec ce dernier. N'appuyez PAS sur le devant du téléviseur; cela pourrait endommager l'écran.
- Une fois l'installation terminée, et avant de retirer le film protecteur, le cas échéant, assurez-vous que le téléviseur est posée de manière stable sur une table ou fermement fixé à un support mural.

Suivre les illustrations et les consignes ci-dessous pour compléter les étapes d'installation :

1. Placez le téléviseur face vers le bas, sur une surface plane et douce, pour éviter d'endommager la dalle ou le téléviseur.
2. Retirez le pied du sac à accessoires, puis insérez-le dans la fente inférieure du téléviseur.
3. Fixez fermement le pied au téléviseur à l'aide des vis du sac à accessoires.

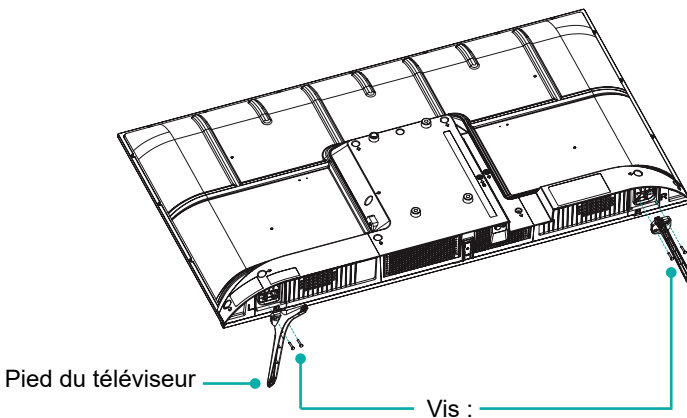

Installation du pied ou du support mural

► Installation du support mural

Gabarit des trous du support mural (mm)	100 × 200
Taille de la vis du support mural (mm)	M6

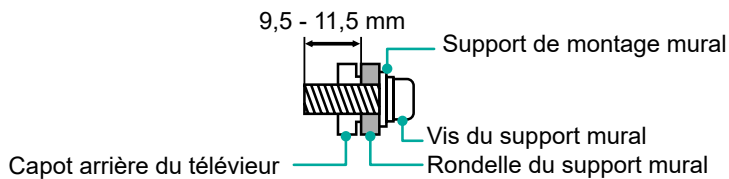

Suivez les instructions fournies avec le support mural.

☒ REMARQUES

- La longueur et le diamètre des vis diffèrent selon le modèle du support mural.
- Le support de montage mural est facultatif. Votre appareil peut ne pas disposer d'un support de montage mural. Veuillez vous référer aux accessoires réels fournis.

Face avant du téléviseur

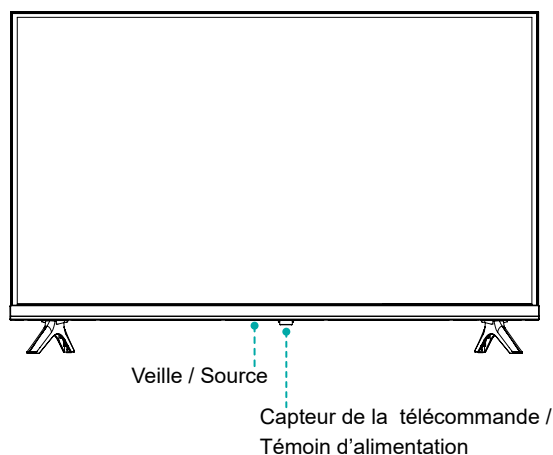

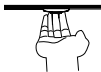
Article	Description
Capteur de la télécommande	Reçoit les signaux émis par la télécommande Ne placez rien près du capteur, car les fonctions du téléviseur peuvent en être affectées.
Témoin d'alimentation	La lumière est rouge en mode veille.
 Veille / Source	<p>Appuyez sur la touche multifonction en mode veille, le téléviseur s'allumera. Appuyez sur la touche multifonction pour appeler le menu. Lorsque l'option « Éteindre » est activée, attendez 3 secondes, puis le téléviseur se mettra automatiquement en mode veille.</p> <p>Appuyez sur la touche multifonction pour activer le menu, puis sélectionnez parmi les différentes sources de signal d'entrée.</p>

REMARQUES

- L'image est fournie uniquement à titre de référence.
- La mise en marche du téléviseur requiert plusieurs secondes pour charger le programme. N'éteignez pas rapidement le téléviseur car cela peut causer un dysfonctionnement du téléviseur.

Face arrière du téléviseur

Face arrière du téléviseur

32"

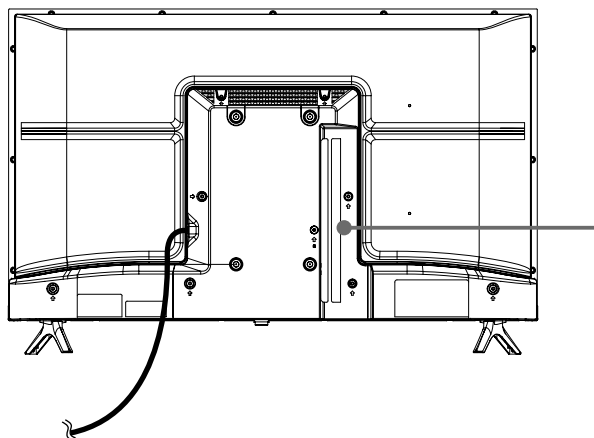

Cordon d'alimentation

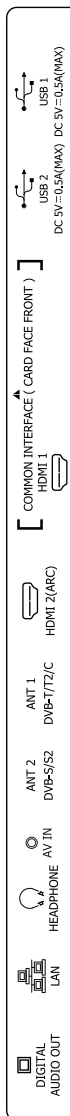

REMARQUES

- La prise ANT2 prend en charge l'alimentation de l'antenne satellite (13/ 18 V, 0,5 A max.)
- Vérifiez la position et le type des prises femelles avant d'effectuer un branchement. De mauvaises connexions peuvent entraîner des problèmes d'image ou de couleur. Assurez-vous que toutes les connexions sont bien serrées et sécurisées.
- Tous les appareils A/V n'ont pas la possibilité de se connecter à un téléviseur, s'il vous plaît reportez-vous au manuel d'utilisation de votre appareil A/V pour la compatibilité et le branchement.
- Avant de connecter l'équipement externe, retirez la fiche secteur de la prise de courant du mur. Une manipulation appareil branché peut provoquer un choc électrique.

Face arrière du téléviseur

Face arrière du téléviseur

40" 43"

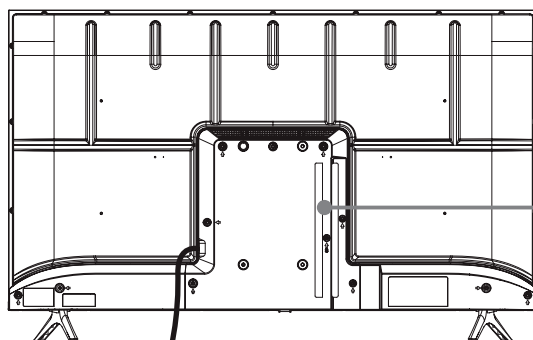

Cordon d'alimentation

REMARQUES

- La prise ANT2 prend en charge l'alimentation de l'antenne satellite (13/ 18 V, 0,5 A max.)
- Vérifiez la position et le type des prises femelles avant d'effectuer un branchement. De mauvaises connexions peuvent entraîner des problèmes d'image ou de couleur. Assurez-vous que toutes les connexions sont bien serrées et sécurisées.
- Tous les appareils A/V n'ont pas la possibilité de se connecter à un téléviseur, s'il vous plaît reportez-vous au manuel d'utilisation de votre appareil A/V pour la compatibilité et le branchement.
- Avant de connecter l'équipement externe, retirez la fiche secteur de la prise de courant du mur. Une manipulation appareil branché peut provoquer un choc électrique.



► LAN (Réseau filaire)

Connecter le téléviseur au réseau en connectant le port LAN à l'arrière de votre téléviseur à un modem externe ou routeur en utilisant d'un câble LAN(Ethernet/ Cat 5). Voir la figure ci-dessous.

- Nous vous recommandons d'utiliser un modem ou un routeur qui prend en charge le Protocole DHCP(Dynamic Host Configuration Protocol). Les modems et les routeurs compatibles avec le protocole DHCP fournissent automatiquement l'adresse IP, le masque de sous-réseau, la passerelle et le DNS, de sorte que vous n'avez pas besoin de les entrer manuellement. La plupart des réseaux domestiques propose le protocole DHCP.

PRISE TELEVISEUR

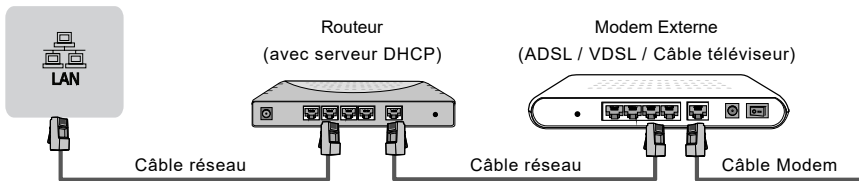

Installation sans fil (Wifi)

Connectez votre téléviseur sur votre réseau sans fil, vous avez besoin d'un routeur sans fil ou un modem. Voir la figure ci-dessous.

- L'adaptateur WiFi intégré est compatible avec les protocoles IEEE 802.11b/g/n. Nous vous recommandons d'utiliser un routeur IEEE 802.11n. Les faibles taux de transfert des normes b et g peuvent influencer la qualité des vidéos en streaming et d'autres médias.

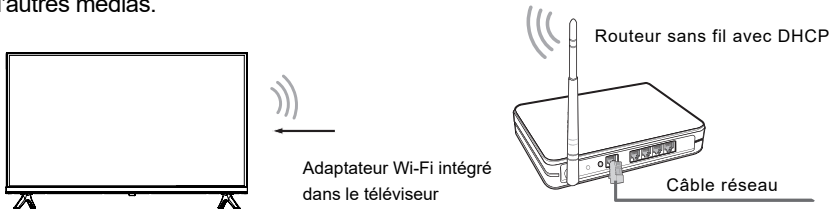

☒ REMARQUES

- Vous devez utiliser l'adaptateur réseau WiFi intégré pour connecter le téléviseur à un réseau WiFi. Le téléviseur ne prend pas en charge les adaptateurs réseau externe en USB
- Si le routeur WiFi supporte DHCP, votre téléviseur peut se connecter plus facilement au réseau WiFi.
- Si vous appliquez un système de sécurité différent de ceux qui sont listés ci-dessous, il ne fonctionnera pas avec le téléviseur.
Système de sécurité: WPA, WEP, WPA2.
- Pour garantir un réseau sans problèmes, la distance entre le routeur et le téléviseur doit être moins de 10 mètres.

Connexions

<p>ANT</p>	
<p>DIGITAL AUDIO OUT</p>	
<p>HDMI</p>	<p>HDMI (ARC)</p> <p>HDMI</p>
<p>AV</p>	
<p>HEADPHONE</p>	<p>REMARQUE</p> <ul style="list-style-type: none"> • Une pression acoustique excessive des écouteurs et du casque peut entraîner une perte auditive.



REMARQUES

- Avant d'insérer / retirer le module CI+, veillez que le téléviseur est éteint. Puis insérez la carte CI dans le module CI+ en conformité avec les instructions de votre fournisseur de Services.
- Ne pas insérer ni retirer à plusieurs reprises le Module d'Accès Commun car cela pourrait endommager l'interface et provoquer un dysfonctionnement.
- Vous devez obtenir un module et une carte CI+ du fournisseur de service des chaînes que vous souhaitez regarder.
- Insérez le module CI+ avec la carte à puce dans le sens indiqué sur le module et la carte à puce.
- CI+ n'est pas pris en charge dans certains pays et régions; vérifiez auprès de votre revendeur autorisé.

COMMON INTERFACE

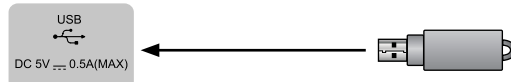

REMARQUES

- Lors de la connexion d'un disque dur ou d'un concentrateur USB, connectez toujours l'adaptateur secteur du périphérique à l'alimentation électrique. Le dépassement d'une consommation totale de courant peut entraîner des dommages. La consommation maximale des périphériques USB 1.1 et USB 2.0 est de 500 mA.
- Pour un disque dur mobile de grande capacité et non standard, si son courant d'impulsion est supérieur ou égal à 1 A, il peut provoquer un redémarrage de la TV ou un auto-blocage, donc le téléviseur ne le supporte pas.
- Le port USB supporte une tension de 5 V.

USB

Télécommande

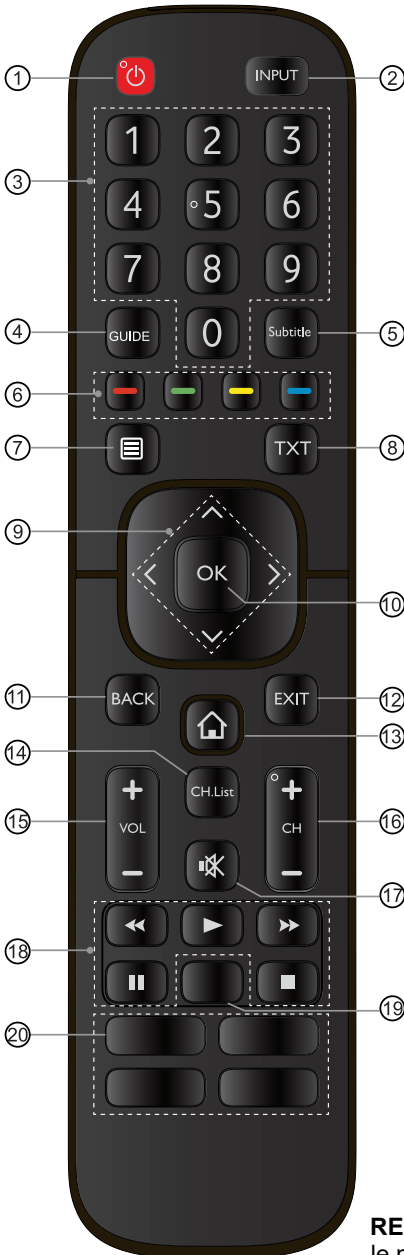

- ① ALIMENTATION: Allumez le téléviseur ou mettre en mode veille.
- ② INPUT: Sélectionnez les sources d'entrée.
- ③ Numéro de touche : Sélection directe de la chaîne ou saisie des chiffres.
- ④ GUIDE: Afficher le guide électronique des programmes (mode DTV).
- ⑤ Subtitle : Activer ou désactiver le mode de sous-titres.
- ⑥ Touches de fonctions spéciales.
- ⑦ Afficher le Menu de configuration rapide.
- ⑧ TEXT: Activer ou désactiver la fonction télétexte.
- ⑨ $\wedge / \vee / < / >$: Vous permet de naviguer dans les menus et de régler les paramètres du système.
- ⑩ OK: Confirmer la sélection dans les menus.
- ⑪ Back : Retour au menu précédent.
- ⑫ EXIT: Quitter le menu.
- ⑬ Accueil : Entrer dans le mode intelligent
- ⑭ CH. List: Afficher la liste des chaînes sur l'écran.
- ⑮ VOL + / - : Régler le volume.
- ⑯ CH + / - : Changer de chaîne.
- ⑰ MUET: Couper et de rétablir le son du téléviseur.
- ⑱ Touches de fonction pour le contrôle du contenu multimédia.
- ⑲ Accès rapide à l'application Audio seulement lorsque vous sélectionnez cette option, l'écran n'affiche pas d'image
- ⑳ Accès rapide à l'application Media Entrer dans le mode média
- ■ ■ ■ : Toutes les applications

REMARQUE : La télécommande fournie varie selon le modèle et le pays. Vérifier les informations en fonction de la télécommande réelle fournie dans le sac d'accessoires.

► Installation des piles dans la télécommande

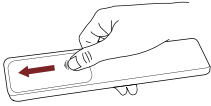

1. Faites glisser le couvercle arrière pour ouvrir le compartiment à piles de la télécommande.

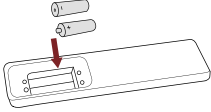

2. Insérez deux piles AAA. Veillez à faire correspondre les polarités (+) et (-) des piles avec les extrémités (+) et (-) indiquées dans le compartiment des piles.

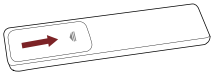

3. Fermez le couvercle du compartiment des piles.

☒ REMARQUES

- Les illustrations des produits sont données uniquement à titre indicatif. L'aspect du produit peut-être sujet à modification.

Manipulation des Piles

- L'usage incorrect des piles peut provoquer la corrosion ou des fuites de la pile, qui peuvent provoquer un incendie, des blessures physiques ou des dommages matériels.
- Utilisez seulement le type de piles indiqué sur ce manuel.
- Ne mélangez pas d'anciennes et de nouvelles piles ou différents types de piles.
- Ne jetez pas les piles usagées avec les déchets domestiques. Jetez-les selon les règlements locaux.

► Rayon d'action de la télécommande

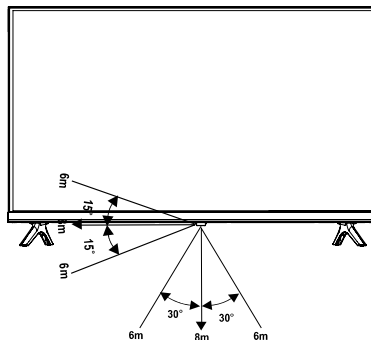

Allumer le téléviseur pour la première fois

Allumer le téléviseur pour la première fois

1. Connectez le câble d'alimentation à la prise électrique après que vous ayez terminé toutes les connexions.
2. La première fois que vous allumez le téléviseur, il présentera automatiquement le Guide d'installation.
3. Appuyez sur le bouton [^ / v / < / >] pour naviguer à travers le menu et pour changer les réglages. Appuyez sur le bouton [OK] pour confirmer.

Langue	Sélectionnez la langue désirée à afficher sur le menu.
Emplacement	Sélectionnez l'emplacement où vous utiliserez le téléviseur.
Fuseau horaire	Sélectionnez le fuseau horaire en fonction de votre région.
Clause de non-responsabilité	L'utilisation de cet appareil et de tous les services associés est régie par le Contrat de licence d'utilisateur final et les politiques relatives. Veuillez lire attentivement ces documents et assurez vous d'avoir lu et accepté les dispositions du Contrat de licence d'utilisateur final.
Connexion réseau	Si votre téléviseur ne détecte pas automatiquement une connexion Ethernet, utilisez un réseau Wi-Fi. Sélectionnez votre réseau dans la liste qui s'affiche. Vous pouvez également ajouter un réseau masqué. un Lorsque vous avez terminé, passez à l'écran suivant.
Succès	Félicitations, vous avez terminé l'Assistant de configuration ! Appuyez sur « Terminer » pour utiliser votre téléviseur, pour les détaillants, appuyez sur le « Mode magasin ».

Spécifications

Les caractéristiques, l'apparence et les spécifications sont sujettes à une modification sans préavis.

Article		32"	40"	43"
Dimension (L x H x D)	Sans Pied	28.2x 16,9 x 3,4 pouces (717 x 428 x 86 mm)	35.2 x 20.2 x 3.4 pouces (893 x 513 x 86 mm)	37.5 x 21.9 x 3,4 pouces (955 x 558 x 87 mm)
	Avec Pied	28.2 x 18.5 x 6.3 pouces (717 x 469 x 160 mm)	35.2 x 22.0 x 7.2 pouces (893 x 559 x 182 mm)	37.5 x 23.8 x 7.2 pouces (955 x 606 x 182 mm)
Poids	Sans Pied	7.9 lbs (3.6 kg)	11.9 lbs (5.4 kg)	14.1 lbs (6.4 kg)
	Avec Pied	8.2 lbs (3.7 kg)	12.1 lbs (5.5 kg)	14.3 lbs (6.5 kg)
Taille de l'Écran Actif (Diagonale)		80 cm	101 cm	109 cm
Résolution de l'écran		1366 x 768	1920 x 1080	1920 x 1080
Puissance audio		6W + 6W	7W + 7W	7W + 7W
Densité de puissance du mode de fonctionnement		0,02 Watts/cm2	0,017 Watts/cm2	0,021 Watts/cm2
Consommation d'énergie lorsqu'il est éteint		< 0,5 W	< 0,5 W	< 0,5 W
Consommation d'énergie en mode veille		0,5 W	0,5 W	0,5 W
Consommation d'énergie		55 W	70 W	76 W
Alimentation du courant électrique		Reportez-vous à l'étiquette de classement énergétique.		
Systèmes de réception	Analogique	PAL-D/K, B/G, I, SECAM-D/K, B/G		
	Numérique	DVB-T/T2, DVB-C, DVB-S/S2		
Spécifications du module LAN sans fil	Modèle	WF - M603 - USB1		
	Gamme de fréquence	2.4~2.4835GHz,		
Spécifications du module Bluetooth	Puissance de sortie (max.)	2.4~2.4835GHz, 17dBm		
	Modèle	WTA1M2500		
Conditions Environnementales	Gamme de fréquence	2.4~2.4835GHz,		
	Puissance de sortie (max.)	2.4~2.4835GHz, Classe1, 6dBm		
Conditions Environnementales		Température : 41°F - 95°F (5°C - 35°C) Humidité: 20% - 80% RH Pression atmosphérique: 86 kPa - 106 kPa		
Entrée HDMI		RGB / 60 Hz (640x480, 800x600, 1024x768) YUV / 60 Hz (480 I, 480 P, 720 P, 1080 I, 1080 P) YUV / 50Hz (576 I, 576 P, 720P, 1080 I, 1080P)		

Recyclage / Licences



La signification du symbole sur le produit, ses accessoires ou son emballage indique que ce produit ne doit pas être traité comme un déchet ménager. Veuillez remettre cet équipement à votre point de collecte approprié pour le recyclage des déchets d'équipements électriques et électroniques. En veillant à la mise au rebut correcte de ce produit, vous contribuerez à empêcher des dangers potentiels pour l'environnement et la santé humaine, qui, autrement, pourraient être causés par une manipulation inappropriée des déchets de ce produit. Le recyclage des matériaux aide à la conservation des ressources naturelles. Veuillez donc ne pas éliminer vos équipements électriques et électroniques usagés avec vos déchets ménagers. Pour obtenir de plus amples renseignements sur le recyclage de ce produit, veuillez communiquer avec votre mairie, votre service d'élimination des déchets ménagers ou le magasin où vous avez acheté le produit.

Piles



Conformément à la directive sur les piles, les piles usagées ne doivent pas être jetées dans les ordures ménagères. Déposez vos piles dans les conteneurs de collecte spécifiques à cet effet dans les magasins de détail.



Les termes HDMI et High-Definition Multimedia Interface ainsi que le logo HDMI sont des marques commerciales ou des marques déposées de HDMI Licensing Administrator, Inc. aux États-Unis et dans d'autres pays.



Fabriqué sous licence de Dolby Laboratories. Dolby, Dolby Audio, Pro Logic et le symbole double-D sont des marques de commerce de Dolby Laboratories. Œuvres confidentielles non publiées. Copyright 1992-2019 Dolby Laboratories. Tous droits réservés



Fabriqué sous licence de THAT corporation. THAT Corporation, dbx-tv, Total Sonics, Total Surround et Total Volume sont des marques déposées de THAT Corporation. Total Technology est une marque déposée de THAT Corporation.

Brandt

Brandt Algerie
216, Rue Hassiba Ben Bouali, Alger. Algerie

MANUEL DE L'UTILISATEUR

دليل الاستعمال

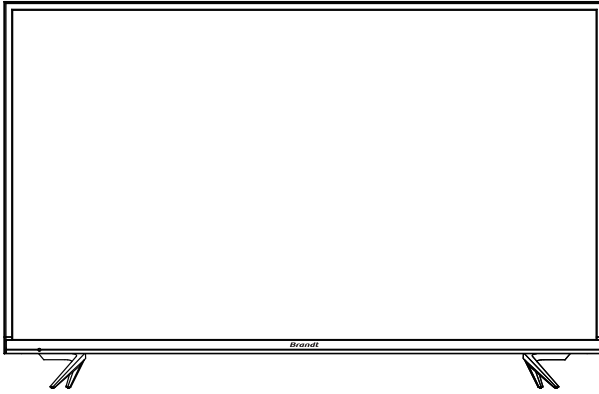

Prière de lire ce manuel avant toute utilisation.
Gardez-le en cas de besoin

الرجاء قراءة هذا الدليل قبل الاستعمال.
احتفظوا بها فقد تحتاجون إليه مستقبلا.

إشعار هام

تشير الفقرات التي تبدأ بالرمز **!** إلى الإرشادات أو النصائح أو الشروط المهمة للإعدادات التالية.

من أجل سلامتك الخاصة وللتشغيل السليم للتلفزيون الخاص بك، تأكد من قراءة تعليمات السلامة قبل إجراء أي تثبيت.

لا يمكن ضمان وظيفة وأداء الأجهزة الطرفية من الشركات المصنعة الأخرى. نحن نتنازل عن أي مسؤولية أو ضرر قد ينجم عن تشغيل و / أو أداء استخدام الأجهزة الطرفية من أي مصنع آخر. قد يتطلب تسجيل المحتوى وتشغيله على هذا الجهاز أو أي جهاز آخر إذنًا من مالك حقوق الطبع والنشر أو الحقوق الأخرى في هذا المحتوى. تقع على عاتقك مسؤولية التأكد من أن استخدامك لهذا الجهاز أو أي جهاز آخر يتوافق مع قوانين حقوق النشر المعمول بها في بلدك. يرجى الرجوع إلى هذا التشريع للحصول على مزيد من المعلومات حول القوانين واللوائح ذات الصلة أو الاتصال بمالك حقوق الطبع والنشر للمحتوى الذي ترغب في تسجيله أو تشغيله.

يشرح الفهرس بعض المصطلحات المستخدمة في هذا الدليل وفي قائمة التلفزيون.

يرجى قراءة هذه التعليمات

اتباع جميع التعليمات

انتبه إلى جميع التحذيرات

وفر هذه التعليمات

جميع الحقوق محفوظة.

إرشادات السلامة

لضمان الاستخدام الآمن والصحيح لهذا المنتج ، يجب دائمًا مراعاة الاحتياطات التالية لتجنب المواقف الخطرة والتسبب في تلف جهازك :

ينبه رمز صاعقة البرق مع سهم داخل مثلث متساوي الأضلاع المستخدم إلى وجود "تيار خطير" غير معزول داخل حاوية المنتج، والذي قد يكون من الحجم الكافي لتشكيل خطر حدوث صدمة كهربائية.

تنبيه علامة التعجب الموجودة داخل مثلث متساوي الأضلاع المستخدم إلى وجود تعليمات تشغيل وصيانة مهمة في الوثائق المرفقة مع الجهاز.



تنبيه

خطر التكهرب لا تفتح

تحذير: للحد من خطر التكهرب لا تنزع الغطاء (الجزء الخلفي). لا يوجد أي جزء قابل للتصليح من طرف المستعمل. اتصل بشخص مؤهل بذلك.



التيار المتناوب: يشير هذا الرمز إلى أن التيار الممثل بالرمز هو التيار المتناوب

منتج من الفئة الثانية: يشير هذا الرمز إلى أنه لا يحتاج إلى واصل أرضي آمن. (فقط للطراز 55 بوصة).

منتج من الفئة الأولى: يشير هذا الرمز إلى أن الجهاز يتطلب واصل أرضي آمن. (فقط للطراز 65 بوصة).

الاستخدام المقصود والظروف المحيطة لجهاز التلفاز

تم تصميم هذا التلفزيون لتقديم إشارات الفيديو والصوت ، ووضعه على طاولة أو تعليق على الحائط ، في بيئة منزلية أو مكتبية. لا ينبغي استخدامه في الغرف ذات التركيز العالي من الرطوبة أو الغبار. الضمان صالح فقط إذا تم استخدام التلفزيون وفقاً لتعليمات الشركة المصنعة.

تحذير !

قد يتسبب التركيز العالي للرطوبة والغبار في حدوث تسرب للتيار في الجهاز. لتقليل مخاطر نشوب حريق أو التكهرب:

لا تعرض هذا الجهاز للمطر أو الرطوبة أو قطرات أو رش الماء ، ولا تضع أشياء تحتوي على سوائل مثل المزهريات والأكواب وما إلى ذلك على الجهاز أو فوقه. لا تلمس التلفزيون بيدك مبتلة.

لا تعرضه الى مكيف الهواء مباشرة واحتفظ دائماً بالشموع أو اللهب المكشوف بعيداً عن التلفزيون.

إذا تم نقل التلفزيون من بيئة باردة إلى بيئة دافئة ، فيجب تركه مغلقاً لمدة ساعة على الأقل لمنع التكاثف. إذا تم استخدامه في الهواء الطلق ، فتأكد من حمايته من الرطوبة.

إذا لاحظت أي شيء غير عادي ، فافصل قابس الطاقة على الفور

في حالة نشوب حريق ، يفضل استخدام مطفأء غاز أو مسحوق ثاني أكسيد الكربون. إذا تعذر الوصول إلى هذه الأطفائيات ، فحاول عزل مصدر الطاقة قبل استخدام مطفأء الماء.

تحذير

تجنب تماماً وضع جهاز التلفاز في موقع غير مستقر. قد يسقط التلفزيون ويسبب إصابة خطيرة أو يؤدي الى الوفاة. يمكن تجنب العديد من الإصابات ، خاصة عند الأطفال ، عن طريق اتخاذ احتياطات بسيطة مثل :

- استخدام الخزانات أو الحوامل الموصى بها من قبل الشركة المصنعة للتلفزيون.

- لا تستخدم سوى الأثاث الذي يمكنه دعم التلفزيون على نحو آمن .

- تأكد من أن التلفزيون لا يمر عبر حواف خزانة الدعم .

- لا تضع جهاز التلفزيون على أثاث مرتفع (مثل الخزائن أو خزانة كتب) بدون تثبيت قطعة الأثاث والتلفزيون على دعامة مناسبة.

- لا تضع التلفزيون على قماش أو أي مواد أخرى قد تتواجد بين التلفزيون والأثاث الداعم.

- توعية الأطفال بأخطار التسلق على الأثاث للوصول إلى التلفزيون أو ضوابطه.

إذا كنت تريد الاحتفاظ بتلفزيونك الحالي ونقله، فيجب تطبيق نفس الاعتبارات التي تمت

مناقشتها أعلاه.

■ التحويل / النقل

قبل نقل هذا التلفزيون ، افصل جميع الكابلات وحركها في وضع رأسي فقط.

امسك الجهاز من الحواف العلوية والسفلية للإطار.

- لا تضغط على اللوحة الأمامية للتلفزيون . قد يتطلب الأمر شخصين أو أكثر لحمل أجهزة تلفزيون أكبر.

إذا كنت بحاجة إلى ترك التلفزيون في الأسفل لفترة وجيزة ، فضع التلفزيون بحيث يكون الجزء الأمامي بالكامل مسطحًا على مادة ناعمة. الشاشة زجاجية ويمكن أن تتحطم إذا لم يتم التعامل معها بشكل صحيح. احرص دائمًا على ارتداء قفازات مطاطية عند نقل الجهاز. في حالة تلف الشاشة ، قد تتسرب الكريستال السائل. في حالة ملامسته للجلد ، اشطفه فورًا بكمية كبيرة من الماء.

■ مصدر الكهرباء

قد تؤدي الفولتية غير الصحيحة إلى تلف التلفزيون. يجب توصيل هذا الجهاز فقط بمصدر التيار والتردد الصحيحين ، كما هو موضح في لوحة الاسم ، باستخدام كبل الطاقة المصاحب. يجب أن يكون الوصول إلى قابس الطاقة سهلاً حتى يمكن فصل الجهاز في أي وقت. الجهاز قيد التشغيل ، حتى في وضع الاستعداد ، طالما أنه متصل بمأخذ طاقة. يوصى بوضع هذا الجهاز في دائرة مخصصة.

- لا تفرط في تحميل المنافذ عن طريق توصيل عدة أجهزة بنفس المنفذ. منافذ الحائط وأسلاك التمديد ، إلخ. الحمل الزائد خطر ويمكن أن يسبب التكهرب والحرائق.

بعد إيقاف تشغيل الجهاز ، لا تقم بإعادة تشغيله لمدة 5 ثوانٍ.

قد تؤدي التغييرات المتكررة في مصدر الطاقة خلال فترة زمنية قصيرة إلى تعطل التلفزيون.

■ مأخذ وسلك الطاقة

- لا تلمس قابس الطاقة ويداك مبلتان
- لا تضع أشياء ثقيلة على سلك الطاقة. قم بتوجيه الكبل بحيث لا يثنى أو يوضع على الحواف الحادة أو يمشی عليه أو يتعرض للمواد الكيميائية. يمكن أن يتسبب كبل الطاقة بعزل تالف في حدوث تكهرب وحريق.
- اسحب قابس الطاقة وليس الكابل عند فصله. يمكن أن يتلف الكابل ويسبب قصرًا في حالة سحبه.
- لا تضع كبل الطاقة بالقرب من جسم ذي درجة حرارة عالية.
- لا تحرك التلفزيون عند توصيل كبل الطاقة بمأخذ الطاقة.
- لا تستخدم كبل طاقة تالفاً أو مفكوكًا أو منفذاً تالفاً
- لا تستخدم أي أسلاك طاقة غير تلك المرفقة مع هذا الجهاز.

■ التثبيت

تأكد من أن الموقع مناسب لوزن التلفزيون. ضع التلفزيون على قاعدة مسطحة ومثبتة وأفقية. تأكد من عدم تعليق الجهاز على حافة القاعدة عند وضعه في الأثاث أو فوقه. إذا كانت الوحدة موضوعة على عربة ، فتوخى الحذر عند تحريكها لمنعها من الانقلاب.

- ضع الجهاز في وضع عمودي أفقي طبيعي. يجب عدم استخدامه رأسيًا أو مسطحًا أو معلقًا من السقف.

- ضع الجهاز في مكان لا يتعرض فيه لأشعة الشمس مباشرة أو مصادر حرارية أخرى.

عند تركيب التلفزيون على الحائط ، اتبع التعليمات المرفقة بالحامل على الحائط ، وتأكد من عدم تركيب التلفزيون عن طريق تعليق أسلاك الطاقة والإشارة على ظهر التلفزيون.

يمكن أن تتسبب هذه الأشياء في حدوث دوائر قصيرة ، مما قد يؤدي إلى نشوب حريق. في حالة دخول أي شيء داخل الجهاز ، افصل قابس الطاقة على الفور من الجهاز واتصل بخدمة المساعدة.

■ الشاشة

على الرغم من العناية التي تم الاهتمام بها في تصنيع هذه الشاشة ، لكن لا يمكن أن يكون هناك ضمان بنسبة 100% بعدم حدوث عيب في البكسل الفرعي لأسباب فنية. و لا يمكن اعتبار ذلك عيبًا في الجهاز بالمعنى المقصود في الضمان. و لن تؤثر على أداء وموثوقية التلفزيون.

لتجنب "الصورة اللاحقة" ، تجنب عرض الصور الثابتة لفترات طويلة من الوقت ، فقد تظل نسخة من الصورة على الشاشة. إذا تم ضبط نسبة العرض إلى الارتفاع على 4 : 3 لفترة طويلة ، فقد تظهر الصورة اللاحقة في المناطق السوداء. لا يغطي الضمان العيب الموجود في الصورة. لا تمارس ضغطًا أو تأثيرًا كبيرًا على شاشة العرض. تجنب لمس الشاشة أو لمسها لفترة طويلة. قد يؤدي القيام بذلك إلى حدوث تأثيرات تشويه مؤقتة على الشاشة.

■ موجات راديو كهربائية

- لا تستخدم التلفزيون في المؤسسات الطبية أو في الأماكن التي توجد بها معدات طبية. يمكن أن تتداخل الموجات الراديوية مع المعدات الطبية وتتسبب في حدوث أعطال.
- لا تستخدم التلفزيون بالقرب من معدات التحكم الآلي مثل الأبواب الأوتوماتيكية أو أجهزة إنذار الحريق. يمكن أن تتداخل موجات الراديو مع معدات التحكم الآلي وتتسبب في حدوث أعطال.

إذا كان لديك جهاز تنظيم ضربات القلب ، فابتعد عن التلفزيون بمسافة لا تقل عن 22 سم. يمكن أن تتداخل موجات الراديو كهربائية مع وظيفة منظم ضربات القلب.

■ التهوية ودرجات الحرارة العالية

فقط قم بتركيب التلفزيون في منطقة جيدة التهوية وتأكد من وجود مساحة لا تقل عن 10 سم على الجانبين و 20 سم فوق الوحدة لتدوير الهواء. قد تؤدي الحرارة الزائدة وعرقلة التهوية إلى نشوب حريق أو حدوث عطل سابق لأوانه في بعض المكونات الكهربائية.

- لا تسد فتحات التهوية بالصحف ومفارش المائدة والستائر وما إلى ذلك.
- لا تجفف الملابس وما إلى ذلك أعلى الجهاز.
- احرص على عدم لمس فتحات التهوية حيث يمكن أن تسخن.
- لا تدخل أجسامًا غريبة في التلفزيون من خلال فتحات التهوية.

■ الحامل

- لا تستخدم أي وسائط غير تلك المرفقة مع هذا الجهاز.
- لا تقم بتعديل أو استخدام الوسائط إذا كانت مشوهة أو تالفة.
- عند التثبيت ، تأكد من إحكام جميع المسامير.
- تأكد من عدم تعرض التلفزيون لأي صدمة عند توصيل الحامل.
- تأكد من أن الأطفال لا يصعدون على الحامل.
- يجب إرفاق الحامل أو إزالته من قبل شخصين على الأقل.
- امنع دخول الأشياء الصغيرة إلى داخل الجهاز من خلال فتحات التهوية.

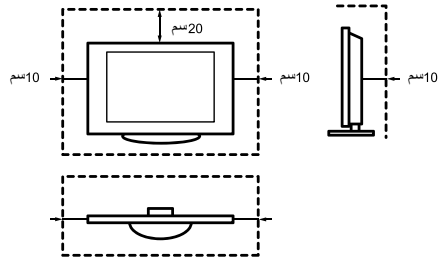

■ شبكة لاسلكية متكاملة

- لا تتصل بالشبكات اللاسلكية التي ليس لديك حقوق استخدامها. يمكن اعتراض البيانات المرسله والمستلمة بواسطة موجات الراديو ومراقبتها تستخدم الشبكة المحلية اللاسلكية المتكاملة نطاق تردد 2.4 جيجاهرتز و 5 جيجاهرتز. لمنع حدوث أعطال أو بطء الاستجابة بسبب تداخل الموجات اللاسلكية ، قم بنقل التلفزيون بعيداً عن الأجهزة مثل الموجات الدقيقة والهواتف المحمولة والأجهزة الأخرى التي تستخدم إشارات 2.4 جيجا هرتز و 5 جيجا هرتز.

■ تحذير إطلاق الغاز

يمكن للأثاث والسجاد والدهانات ومواد البناء والإلكترونيات الجديدة إطلاق منتجات ويمكن أن تطلق مواد كيميائية في الهواء من خلال التبخر. بعد تثبيت التلفزيون وتشغيله لأول مرة ، قد تلاحظ رائحة طفيفة بعد بضع ساعات وذلك بسبب ارتفاع درجة حرارة بعض مكونات التلفزيون لأول مرة. المواد التي نستخدمها تتوافق تمامًا مع المتطلبات واللوائح البيئية. يعمل تلفزيونك بشكل جيد وستتخفف انبعاثات الغاز بمرور الوقت.

■ المراقبة

- لا تدع الأطفال يلعبون بدون إشراف بالقرب من التلفزيون. يمكن أن يتم هدمه أو دفعه أو سحبه من على حامله وإصابة شخص ما.
- لا تترك التلفزيون قيد التشغيل دون مراقبة.

■ الشاشة

يمكن أن تسبب الموسيقى والضجيج العالي ضررًا لا رجعة فيه للأذنين. تجنب مستويات الصوت الشديدة ، خاصة على مدى فترات طويلة من الزمن وعند استخدام سماعات. إذا سمعت صوت قرع في أذنيك ، فقم بخفض مستوى الصوت أو توقف مؤقتًا عن استخدام السماعة.

■ عاصفة رعدية

في حالة حدوث عاصفة رعدية ، أزل قابس الطاقة وكابلات الهوائي المتصلة من التلفزيون. يمكن أن تتسبب ارتفاعات الطاقة الناتجة عن البرق في إتلاف التلفزيون من خلال نظام الهوائي ، وكذلك من خلال مقبس الحائط.

■ الغياب المطول

طالما أن قابس الطاقة متصل بمأخذ تيار مباشر ، فإن التلفزيون يستهلك الطاقة حتى في وضع الاستعداد يجب فصل قابس الطاقة وجميع كابلات الهوائي المتصلة بالتلفزيون أثناء فترات الغياب الطويلة.

■ التنظيف والصيانة الحذر:

افصل سلك الطاقة قبل تنظيف التلفزيون ، قم بتنظيف التلفزيون والشاشة وجهاز التحكم عن بعد بقطعة قماش ناعمة ورطبة ونظيفة ذات لون طبيعي فقط. لا تستخدم الكيماويات.

- عدم تعريض الأسطح لمواد طاردة للحشرات أو مذيبات أو أي مادة متطايرة أخرى هذا يمكن أن يقلل من جودة السطح.
- لا ترش الماء أو السوائل الأخرى مباشرة على التلفزيون. السائل الموجود داخل التلفزيون قد يتسبب في فشل المنتج.
- سطح لوحة الشاشة معالج ويمكن أن يتلف بسهولة احرص على عدم خدشها بأظفرك أو بأشياء صلبة أخرى.
- امسح القابض أيضاً بقطعة قماش جافة على فترات منتظمة.

■ الصيانة / اكتشاف الأخطاء وإصلاحها

لا تقم مطلقاً بإزالة الغطاء / الجزء الخلفي من التلفزيون - لا توجد أجزاء يمكن للمستخدم صيانتها بالداخل. اترك كل اكتشاف الأخطاء وإصلاحها للأفراد المؤهلين.

■ التغليف

احفظ بالمواد الماصة للرطوبة والأكياس البلاستيكية بعيداً عن متناول الأطفال يمكن أن تسبب الأكياس البلاستيكية الاختناق ، كما أن مادة امتصاص الرطوبة ضارة إذا ابتلعت، في حالة البلع بالخطأ ، يجب إجبار المريض على التقيؤ والذهاب إلى أقرب مستشفى.

■ تعديل

لا تحاول تعديل هذا المنتج بأي شكل من الأشكال. قد يؤدي أي تعديل غير مصرح به إلى إبطال الضمان الخاص بهذا الجهاز ، مما يتسبب في حدوث صدمة كهربائية وحريق.

■ تعديل

- قد يؤدي التركيب الغير الصحيح إلى تسرب البطارية والتآكل والانفجار.
- استبدلها فقط بنفس النوع أو بنوع مشابه.
- لا تخطئ بين البطاريات القديمة والجديدة.
- لا تخطئ بين أنواع مختلفة من البطاريات.
- لا تستخدم البطاريات القابلة لإعادة الشحن.
- لا تحرق البطاريات أو تنقيها.
- تأكد من التخلص من البطاريات بالطريقة الصحيحة.
- لا تعرض البطاريات للحرارة الزائدة من مصدر الطاقة مثل أشعة الشمس أو النار أو ما شابه.

■ تأريض الهوائي الخارجي

إذا تم استخدام هوائي خارجي ، فتأكد من حماية نظام الهوائي من الارتفاعات المفاجئة والشحنات الساكنة المتركمة.

■ تصرف

راجع قسم إعادة التدوير في هذا الدليل.

تشغيل التلفزيون لأول مرة

- 1 قم بتوصيل كبل الطاقة بمأخذ التيار المتردد بعد إتمام كافة التوصيلات.
- 2 عند تشغيل التلفزيون لأول مرة ، سيتم عرض دليل التثبيت مباشرة.
- 3 للتنقل في القائمة وتغيير الإعدادات [^ / v / </>] اضغط على الأزرار. للتأكيد (OK) اضغط على الزر.

اللغة	حدد لغة القائمة
وضع التلفزيون	حدد " Mode domicile " أو " Mode magasin " .
شبكة Wi-Fi	إذا لم يكتشف التلفزيون تلقائيًا اتصالًا بالإنترنت ، فاستخدم شبكة لاسلكية ، وحدد شبكتك من القائمة التي تظهر. يمكنك أيضًا إضافة شبكة مخفية. عند الانتهاء ، انتقل إلى الشاشة التالية.
الدولة	حدد الدولة التي ستستخدم فيها التلفزيون .
المنطقة الزمنية	حدد المنطقة الزمنية المحلية وفقًا لمنطقتك.
اتفاقية ترخيص المستخدم النهائي	يخضع استخدام هذا الجهاز لاتفاقية ترخيص المستخدم النهائي. إذا كنت لا توافق على اتفاقية ترخيص المستخدم النهائي ، فسيتم تعطيل جميع الوظائف الذكية لهذا الجهاز. يمكنك ، في أي وقت ، اختيار تمكين / تعطيل كل نوع من الوظائف الذكية بشكل منفصل. النقر فوق المربع الخاص بكل نوع من الوظائف الذكية يعني أنك تمنح موافقتك على إشعار / شروط الخصوصية ذات الصلة .
تحسين العرض	يمكن لوظيفة العرض المحسنة ضبط وضع الصورة ووضع الصوت تلقائيًا لمطابقة المحتوى الحالي المعروض على هذه الوحدة في حالة التعرف عليه بواسطة خدمة التعرف التلقائي على المحتوى. (هذه الوظيفة متوفرة فقط في طرز / دول معينة).
شاشة إعداد حساب VIDAA	اربط جهاز التلفزيون بحساب VIDAA الخاص بك.

الرسوم التوضيحية للمنتج إرشادية فقط .
 قد يكون مظهر المنتج عرضة للتغيير.
 قد تختلف وظائف البرنامج مع ترقية النظام.

محتويات

1	قائمة الملحقات.....
2	تركيب الحامل أو كتيبة الحائط.....
4	الواجهة الأمامية للتلفاز.....
5	الواجهة الخلفية للتلفاز.....
7	روابط.....
10	جهاز التحكم عن بعد.....
12	قم بتشغيل التلفزيون لأول مرة.....
13	مواصفات.....
14	معلومات أخرى.....

قائمة الملحقات

الملحقات التالية قد تم تضمينها مع جهاز التلفزيون الخاص بك:

2 × حامل تلفزيون	بطاقة الضمان 1 ×	دليل المستخدم 1 ×
1 × بطاريات AAA	جهاز التحكم عن بعد 1 ×	برغي 4 ×
		RCA قابس لكابل AV 1 ×

ملاحظة

قد تختلف الملحقات عن القائمة المعروضة أعلاه بسبب النماذج والبلدان / المناطق المختلفة ، يرجى الرجوع إلى حقيبة الملحقات الفعلية المقدمة.

◀ تركيب الحامل أو كتيفة الحائط

ⓘ حذاري

- تأكد من فصل سلك الطاقة قبل تثبيت الحامل أو كتائف التثبيت على الحائط.
- الشاشة هشة للغاية ويجب حمايتها في جميع الأوقات و عند تثبيت الحامل.
- تأكد من عدم ملامسة الشاشة لأي جسم صلب أو حاد ، أو أي شيء آخر يمكن أن يخدش الشاشة أو يتلفها.
- لا تضغط على الجزء الأمامي من التلفزيون ؛ هذا يمكن أن يتلف الشاشة.
- بعد الانتهاء من التثبيت ، وقبل إزالة الفيلم الواقي ، إن وجد ، تأكد من وضع التلفزيون بثبات على منضدة أو تثبيته بإحكام على أو كتائف التثبيت على الحائط.
- اتبع الرسوم التوضيحية والإرشادات أدناه لإكمال خطوات التثبيت:
- 1 ضع التلفزيون ووجهه للأسفل على سطح مستوي وناعم لمنع حدوث تلف الشاشة أو التلفزيون.
- 2 قم بإزالة القدم من حقيبة الملحقات ، ثم أدخلها في الفتحة السفلية للتلفزيون.
- 3 قم بتثبيت الحامل بالتلفزيون باستخدام البراغي الموجودة في حقيبة الملحقات.

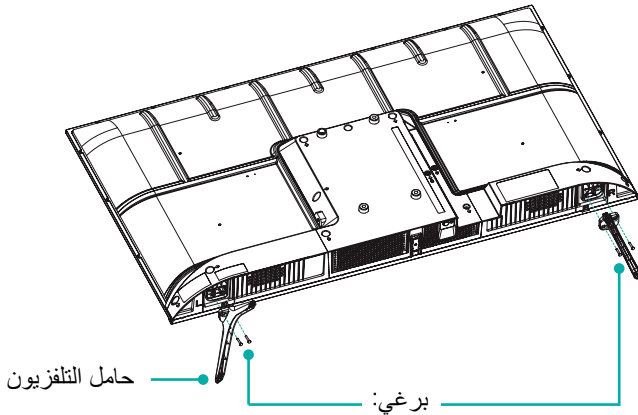

◀ تركيب كتيفة الحائط

100 × 200	قالب فتحة كتيفة الحائط (مم)
M6	(حجم برغي كتيفة الحائط (مم)

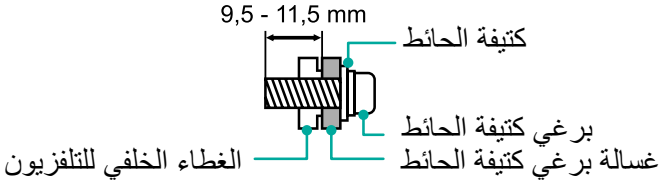

اتبع التعليمات المرفقة مع حامل التثبيت على الحائط.

☒ ملاحظات

- يختلف طول وقطر المسامير اللولبية حسب طراز كتيفة الحائط.
- كتيفة الحائط اختيارية. قد لا يحتوي جهازك كتيفة الحائط. يرجى الرجوع إلى الملحقات الفعلية المتوفرة.

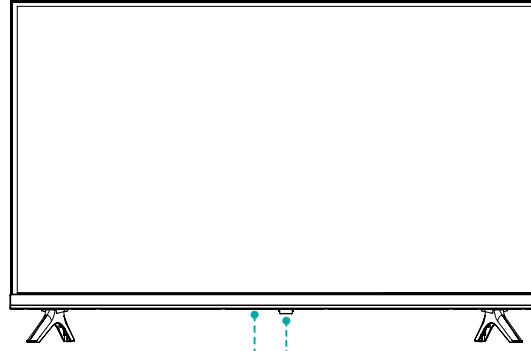

المصدر / وضع الاستعداد

مستشعر جهاز التحكم عن بعد

العنصر	وصف
مستشعر جهاز التحكم عن بعد	يستقبل اشارات من جهاز التحكم عن بعد. لا تضع أي شيء بالقرب من المستشعر ، فقد تتأثر وظائف التلفزيون.
مؤشر الطاقة	الضوء أحمر في وضع الاستعداد.
المصدر / وضع الاستعداد	اضغط على الزر متعدد الوظائف في وضع الاستعداد ، وسيتم تشغيل التلفزيون. اضغط على المفتاح متعدد الوظائف لاستدعاء القائمة. عند تنشيط خيار "إيقاف التشغيل" ، انتظر 3 ثوانٍ ، ثم سيتحول التلفزيون تلقائيًا إلى وضع الاستعداد. اضغط على الزر متعدد الوظائف لتنشيط القائمة ، ثم اختر من مصادر إشارة الإدخال المختلفة.

ملاحظات

- يتم توفير الصورة كمرجع فقط .
- يستغرق تشغيل التلفزيون عدة ثوانٍ لحمل البرنامج .
- لا تقم بإيقاف التلفزيون بسرعة لأن ذلك قد يؤدي إلى تعطل التلفزيون .

32 بوصة

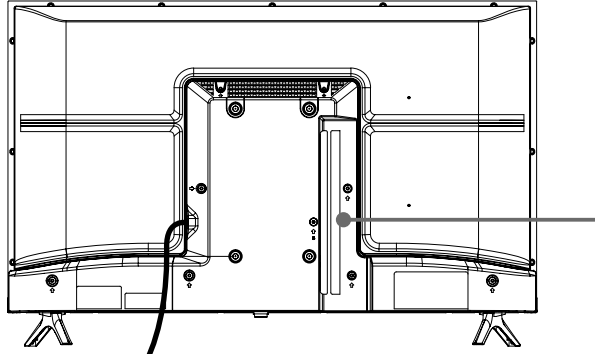

سلك الطاقة

ملاحظات

- يدعم مقبس ANT2 مصدر الطاقة لهوائي القمر الصناعي (18/13 فولت ، 0.5 أمبير كحد أقصى).

تحقق من موضع ونوع المقابس قبل إجراء أي توصيل. قد تتسبب الاتصالات السيئة في حدوث مشكلات في الصورة أو الألوان.

تأكد من إحكام جميع التوصيلات وتأمينها.

ليست كل أجهزة الصوت والفيديو لديها القدرة على الاتصال بالتلفزيون ، يرجى الرجوع إلى دليل المستخدم الخاص بجهاز الصوت والفيديو لمعرفة التوافق والاتصال.

قبل توصيل الجهاز الخارجي ، انزع قابس التيار الكهربائي من مقبس الحائط. قد يؤدي التعامل مع جهاز موصل بالكهرباء إلى حدوث صدمة كهربائية.



43 بوصة 40 بوصة

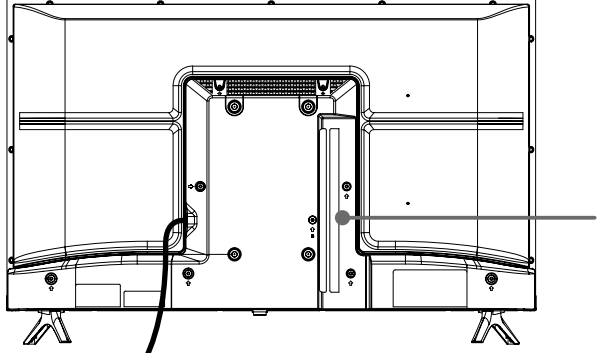

سلك الطاقة

ملاحظات

- مصدر الطاقة لهوائي القمر الصناعي (13/18 فولت ، 0.5 أمبير ANT2 يدعم مقبس كحد أقصى).

تحقق من موضع ونوع المقابس قبل إجراء أي توصيل. قد تتسبب الاتصالات السيئة في حدوث مشكلات في الصورة أو الألوان. تأكد من إحكام جميع التوصيلات وتأمينها.

ليست كل أجهزة الصوت والفيديو لديها القدرة على الاتصال بالتلفزيون ، يرجى الرجوع إلى دليل المستخدم الخاص بجهاز الصوت والفيديو لمعرفة التوافق والاتصال.

قبل توصيل الجهاز الخارجي ، انزع قابس التيار الكهربائي من مقبس الحائط. قد يؤدي التعامل مع جهاز موصل بالكهرباء إلى حدوث صدمة كهربائية.

◀ شبكة LAN (شبكة سلكية)

- الموجود في الجزء الخلفي من LAN قم بتوصيل التلفزيون الخاص بك بشبكة عن طريق توصيل منفذ التلفزيون بمودم خارجي أو جهاز توجيه باستخدام كبل الشبكة (Ethernet / Cat 5) انظر الشكل أدناه.
- نوصي باستخدام مودم أو موجّه يتحمل بروتوكول التكوين الديناميكي للمضيف (DHCP) توفر أجهزة المودم وأجهزة التوجيه التي تحمل DHCP توفر تلقائيًا عنوان IP وقناع الشبكة الفرعية والبوابات DNS. يفضل هذه الميزة ، لن تضطر إلى إدخالها يدويًا. معظم شبكات المنازل تقدم DHCP.

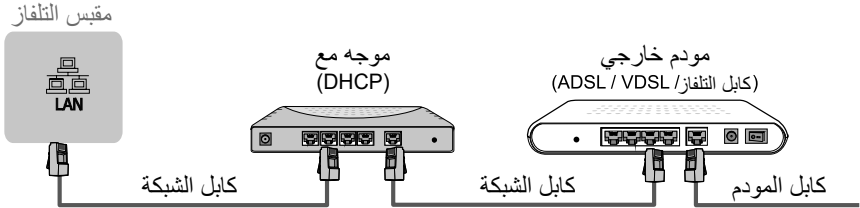

التثبيت اللاسلكي (Wi-Fi)

- قم بتوصيل التلفزيون الخاص بك بشبكتك اللاسلكية ، فأنت بحاجة إلى موجّه لاسلكي أو مودم. انظر الشكل أدناه.
- محول Wi-Fi المدمج متوافق مع بروتوكولات IEEE 802.11a / b / g / n / ac.
- نوصي باستخدام جهاز توجيه IEEE 802.11n. يمكن أن تؤثر معدلات النقل المنخفضة لمعايير b و g على جودة بث مقاطع الفيديو والوسائط الأخرى.



⚠ ملاحظات

- يجب عليك استخدام مهائبي شبكة Wi-Fi المدمج لتوصيل التلفزيون بشبكة Wi-Fi لا يتحمل التلفزيون محولات شبكة USB الخارجية.
- إذا كان موجّه Wi-Fi يتحمل DHCP ، فيمكن لجهاز التلفزيون الاتصال بشبكة Wi-Fi بسهولة أكبر.
- إذا قمت بتطبيق نظام أمان غير المذكور أدناه ، فلن يعمل مع التلفزيون. نظام الأمان: WPA ، WEP ، WPA2 .
- لضمان شبكة خالية من المتاعب ، يجب أن تكون المسافة بين جهاز التوجيه والتلفزيون أقل من 10 أمتار.

ANT	ANT 1 DVB-T/T2/C	<p>كابل هوائي VHF / UHF</p>
	ANT 2 DVB-S/S2	<p>(غير مشمول)</p>
DIGITAL AUDIO OUT		<p>كابل صوت رقمي (غير مشمول)</p>
HDMI	HDMI (ARC)	<p>كابل HDMI (غير مشمول)</p>
	HDMI	<p>كابل HDMI (غير مشمول)</p>
AV	AV IN	<p>احمر (غير مشمول) ابيض (غير مشمول) اصفر (غير مشمول)</p>
HEADPHONE		<p>سماعة (غير مشمول)</p>

⚠ ملاحظة :

قد يؤدي ضغط الصوت المفرط من سماعات الأذن وسماعات الرأس إلى فقدان السمع.

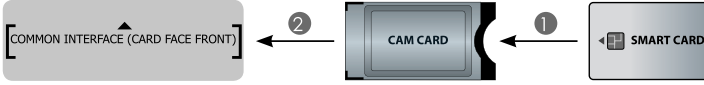

ملاحظات

- تأكد قبل إدخال / إزالة وحدة CI + أن التلفزيون مغلق ثم أدخل بطاقة CI في وحدة CI + وفقاً لتعليمات مزود الخدمة الخاص بك.
- لا تقم بإدخال وحدة الوصول أو إزالتها عدة مرات ، فقد يؤدي ذلك إلى إتلاف الواجهة والتسبب في حدوث عطل.
- يجب أن تحصل على وحدة وبطاقة CI + من مزود خدمة القنوات التي تريد مشاهدتها.
- أدخل وحدة CI + مع بطاقة الشريحة في الاتجاه المشار إليه في الوحدة وبطاقة الشريحة.
- CI + غير مدعوم في بعض البلدان والمناطق ، تحقق من البائع المعتمد.

COMMON INTERFACE

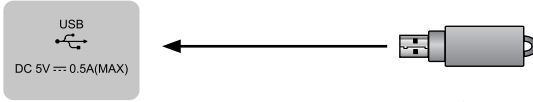

ملاحظات

- عند توصيل القرص الصلب أو موزع USB، قم دائماً بتوصيل محول طاقة الجهاز بمصدر الطاقة .
- قد يؤدي تجاوز إجمالي الاستهلاك الحالي إلى حدوث ضرر.
- الحد الأقصى لاستهلاك أجهزة USB 1.1 و USB 2.0 هو 500 مللي أمبير.
- للحصول على سعة كبيرة وقرص صلب متنقل غير قياسي، إذا كان تيار النبض أكبر من أو يساوي 1 أ ، فقد يتسبب ذلك في إعادة تشغيل التلفزيون أو منعه ذاتياً وبالتالي لا يدعمه التلفزيون.
- منفذ USB -5 فولت.

USB

جهاز التحكم عن بعد

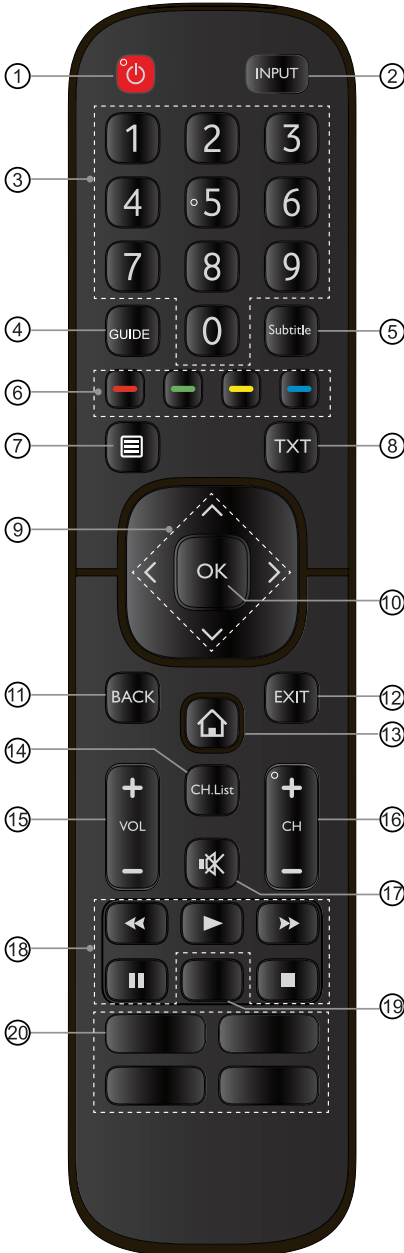

- ① قم بتشغيل أو وضع التلفزيون في وضع الاستعداد
- ② INPUT حدد مصدر الدخول
- ③ رقم الزر اختيار مباشر للقناة او ادخال الارقام
- ④ Guide عرض دليل البرامج الإلكتروني (وضع DTV)
- ⑤ Subtitle إلغاء/ تنشيط وظيفة الترجمة
- ⑥ أزرار الوظائف الخاصة
- ⑦ عرض قائمة الإعداد السري
- ⑧ TXT إلغاء/ تنشيط وظيفة النص التلفزيوني
- ⑨ قم بتخصيص الزر لتحديد الإدخالات أو التطبيقات بسرعة
- ⑩ Ok قم بتأكيد التحديد في قوائم
- ⑪ BACK عودة إلى القائمة السابقة
- ⑫ الخروج من القائمة EXIT
- ⑬ Accueil الدخول في الوضع ذكي
- ⑭ CHList عرض قائمة القنوات على الشاشة
- ⑮ VOL+ / - ضبط مستوى الصوت
- ⑯ CH + / - تغيير القناة
- ⑰ كتم كتم الصوت أو استعادة صوت التلفزيون
- ⑱ أزرار وظيفة التحكم في محتوى الوسائط المتعددة
- ⑲ الوصول السريع إلى التطبيق الصوتي فقط
- ⑳ الوصول السريع إلى تطبيق Media

ملاحظة :

جهاز التحكم عن بعد المقدم يختلف حسب الموديل والبلد تحقق من المعلومات وفقاً لجهاز التحكم عن بعد المزود في حقيبة الملحقات.

◀ تركيب البطاريات في جهاز التحكم عن بعد

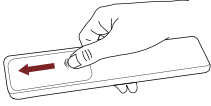

1- حرك الغطاء الخلفي لفتح حجرة بطارية جهاز التحكم عن بعد.

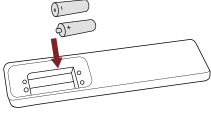

2- أدخل بطاريتين AAA تأكد من مطابقة القطبين (+) و (-) للبطاريات مع العلامتين (+) و (-) داخل حجرة البطارية

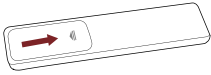

3- أغلق غطاء حجرة البطارية.

☒ ملاحظات

- الرسوم التوضيحية للمنتجات مقدمة فقط كمؤشر. قد يكون مظهر المنتج عرضة للتغيير
- التعامل مع البطاريات
- قد يؤدي الاستخدام غير الصحيح للبطاريات إلى حدوث تآكل أو تسرب للبطارية ، مما قد يؤدي إلى نشوب حريق أو إصابة شخصية أو تلف الممتلكات
- استخدم فقط نوع البطاريات المشار إليه في هذا الدليل
- لا تخلط بين البطاريات القديمة والجديدة أو أنواع مختلفة من البطاريات
- لا تتخلص من البطاريات المستعملة مع النفايات المنزلية. تخلص منها وفقاً للقوانين المحلية

◀ نطاق عمل جهاز التحكم عن بعد

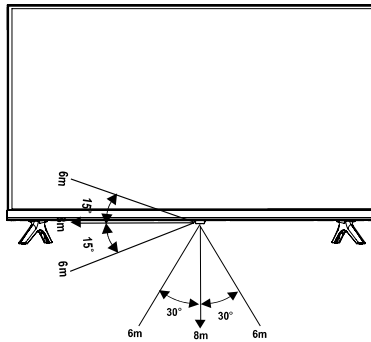

تشغيل التلفزيون لأول مرة

- 1- قم بتوصيل كبل الطاقة بمأخذ التيار الكهربائي بعد إتمام كافة التوصيلات.
- 2- في المرة الأولى التي تقوم فيها بتشغيل التلفزيون ، سيقدّم تلقائيًا دليل التثبيت.
- 2- اضغط على الزر [^ / v / </>] للتنقل عبر القائمة ولتغيير الإعدادات. اضغط على زر [OK] للتأكيد

اللغة	حدد اللغة التي تريد عرضها في القائمة.
موقعك	حدد الموقع الذي ستستخدم فيه التلفزيون.
المنطقة الزمنية	حدد المنطقة الزمنية وفقًا لمنطقتك.
تنصل	يخضع استخدام هذا الجهاز وجميع الخدمات المرتبطة به لاتفاقية ترخيص المستخدم النهائي والسياسات ذات الصلة. يُرجى قراءة هذه المستندات بعناية والتأكد من قراءة بنود اتفاقية ترخيص المستخدم النهائي والموافقة عليها.
شبكة الإتصال	إذا لم يكتشف التلفزيون تلقائيًا اتصال Ethernet ، فاستخدم شبكة . حدد شبكتك Wi-Fi من القائمة التي تظهر. يمكنك أيضًا إضافة شبكة مخفية. A عند الانتهاء ، انتقل إلى الشاشة التالية.
نجاح	تهانينا ، لقد أكملت معالج الإعداد! اضغط على "إنهاء" لاستخدام التلفزيون الخاص بك ، لتجار التجزئة ، اضغط على "mode magasin".

خصائص

الميزات والمظهر والمواصفات عرضة للتغيير دون إشعار

العنصر		32"	40"	43"
القياسات	الحامل بدون	86 x 428 x 717 مم	86 x 513 x 893 مم	87 x 558 x 955 مم
	بالحامل	160 x 469 x 717 مم	182 x 559 x 893 مم	182 x 606 x 955 مم
الوزن	الحامل بدون	3,6 كلغ	5,4 كلغ	6,4 كلغ
	بالحامل	3,7 كلغ	5,5 كلغ	6,5 كلغ
حجم الشاشة				
دقة الشاشة				
قوة الصوت				
كثافة طاقة وضع التشغيل				
استهلاك الطاقة عند إيقاف تشغيل الجهاز				
استهلاك الطاقة في وضع الاستعداد				
استهلاك الطاقة				
الطاقة الكهربائية				
نظام الاستقبال	تناظري	100-240 VCA ~ 50/60 Hz		
	رقمي	PAL-D/K, B/G, I, SECAM-D/K, B/G		
مواصفات وحدة اللاسلكية LAN	طراز	DVB-T/T2, DVB-C, DVB-S/S2		
	نطاق الترددات	WF - M603 - USB1		
	الطاقة القصوى للمخرج	2.4~2.4835GHz		
مواصفات نموذج بلوتوث	طراز	2.4~2.4835GHz, 17dBm		
	نطاق الترددات	WTA1M2500		
	الطاقة القصوى للمخرج	2.4~2.4835GHz		
شروط البيئة				
مدخل HDMI				
درجة الحرارة: 5 درجة مئوية - 45 درجة مئوية				
الرطوبة: 20% - 80% رطوبة نسبية				
الضغط الجوي: 86 كيلو باسكال - 106 كيلو باسكال				
60 هرتز (640 X 480, 800 X 600, 1024 X 768)				
60 هرتز (480 I, 480 P, 720 P, 1080 I, 1080P)				
50 هرتز (576 I, 576 P, 720 P, 1080 I, 1080P)				

إعادة التدوير / الرخصات

يشير معنى الرمز الموجود على المنتج أو ملحقاته أو عبوته إلى أنه يجب عدم معاملة هذا المنتج كنفايات منزلية. يرجى إعادة هذا الجهاز إلى نقطة التجميع المناسبة لإعادة تدوير نفايات المعدات الكهربائية والإلكترونية. من خلال ضمان التخلص الصحيح من هذا المنتج ، سوف تساعد في منع المخاطر المحتملة على البيئة وصحة الإنسان ، والتي قد تكون ناجمة عن التعامل غير السليم مع النفايات من هذا المنتج. تساعد إعادة تدوير المواد في الحفاظ على الموارد الطبيعية. لذا يرجى عدم التخلص من أجهزتك الكهربائية والإلكترونية المستعملة مع النفايات المنزلية. لمزيد من المعلومات حول إعادة تدوير هذا المنتج ، يرجى الاتصال بقاعة المدينة المحلية أو خدمة التخلص من النفايات المنزلية أو المتجر الذي اشتريته منه المنتج.



البطارية

وفقًا للتوجيهات حول البطارية ، لا ينبغي التخلص من البطاريات المستعملة مع النفايات المنزلية. تخلص من البطاريات في حاويات تجميع محددة لهذا الغرض في متاجر البيع بالتجزئة.



تُعد مصطلحات HDMI و High-Definition Multimedia Interface وشعار HDMI Licensing Administrator, Inc. علامات تجارية أو علامات تجارية مسجلة لشركة. في الولايات المتحدة وبلدان أخرى



تم التصنيع بموجب ترخيص من Dolby Laboratories. Dolby و Dolby Audio و Pro Logic و رمز D المزدوج هي علامات تجارية لشركة Dolby Laboratories. أعمال سرية غير منشورة. حقوق النشر 1992-2019 Dolby Laboratories. جميع الحقوق محفوظة.



تم التصنيع بموجب ترخيص من شركة THAT. شركة THAT ، dbx-tv ، Total Sonics و Total Surround و Total Volume تعد علامات تجارية مسجلة لشركة Total Technology. THAT Corporation هي علامة تجارية مسجلة لشركة THAT Corporation.



Brandt

Brandt الجزائر
216، شارع حسيبة بن بوعلي، الجزائر العاصمة، الجزائر
